

RIEL Energi A/S

Alle mål er i mm og der skal tildækkes 100 mm i højden til vibrationsklodser

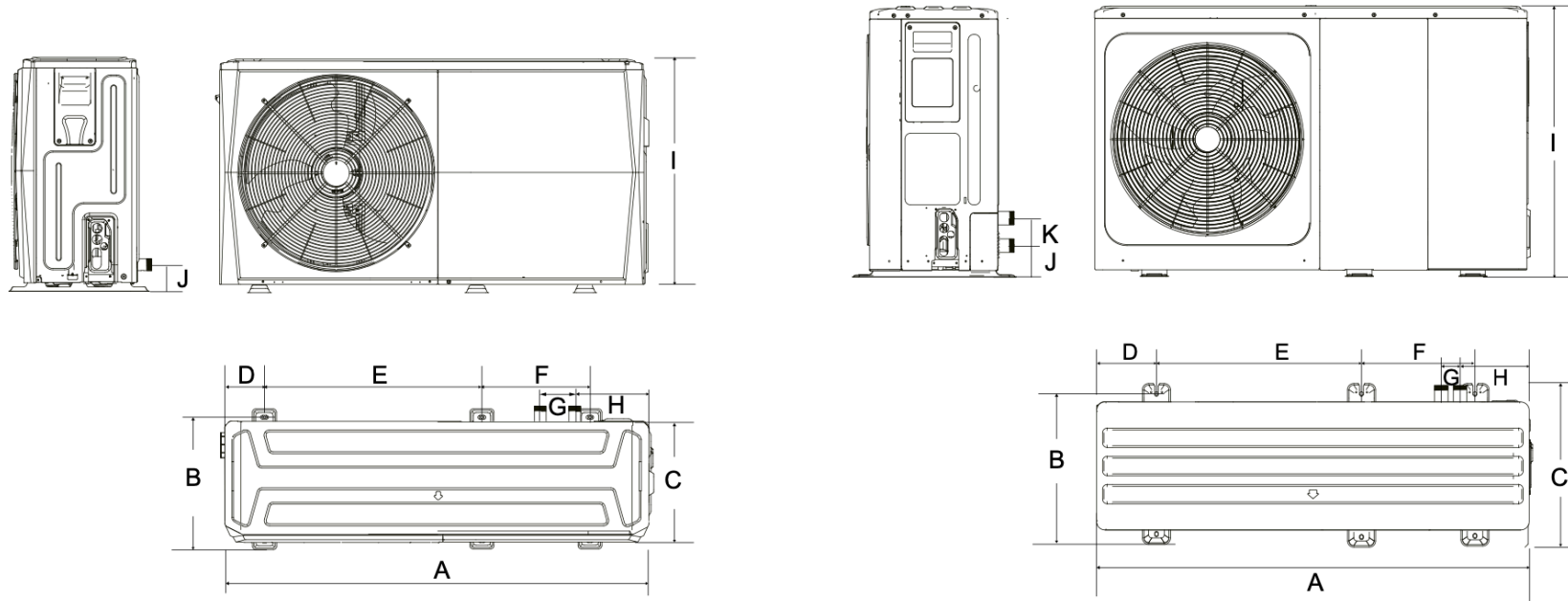

MODEL	A	B	C	D	E	F	G	H	I	J	K
REMB 6,4 kW	1295	401	429	115	638	379	105	225	718	161	/
REMB 8,4-16 kW	1385	488	526	192	656	363	60	221	865	182	81